

The reproduction, distribution and utilization of this document is only permitted if the communication of its contents to others without express authorization is prohibited. Offenders will be held liable for the payment of damages. All rights are reserved. Observe protective note according to DIN ISO 6916. Technical data is subject to change without notice! Weldon shanks produced with transition radius.

Bezeichnung
HSS - Kugelfräser

Dok.-art
Dokumentationszeichnung

Schneiden-Ø	Schneidenlänge	Gesamtlänge	Schaft-Ø
12	53	110	12

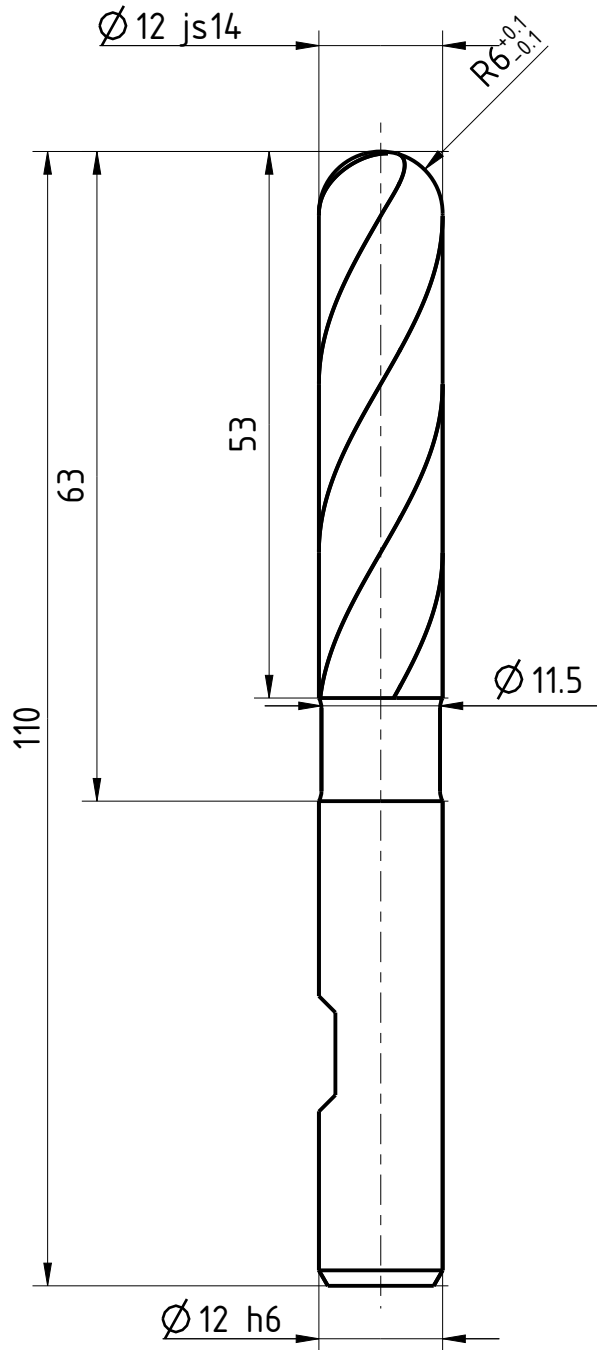

Typ	HR
Zähnezahl	4
Schneidrichtung	rechts
Spiralrichtung	Rechtsspirale
Spiralwinkel	30°
Teilung	gleich geteilt
Kühlung	ohne
Schaft	DIN 1835-B
Beschichtung	ohne
Bemerkung:	

Weitergabe sowie Vervielfältigung dieses Dokuments, Verwertung und Verbreitung ist ohne schriftliche Genehmigung von EMUGE FRANKEN. Die Rechte für den Fall der Patent-, Marken- und Schutzwirkung nach ISO 6916 behalten wir uns ausdrücklich vorbehalten! Alle Maßangaben sind mit Übergangsradien.



Blatt SHEET
 Masst. SCALE
 5:4

Ansicht VIEW
 Projektionsmethode 1
 FIRST ANGLE Projektion



Allgemeintoleranzen ISO 2768-mk
 GENERAL TOLERANCES

>	6	30	120	400	1000
≤ 6	30	120	400	1000	2000
	±0,1	±0,2	±0,3	±0,5	±1,2

Dok.-art
 DOC. TYPE
Dokumentationszeichnung

Bezeichnung TITLE
**FRANKEN - HSS
 Kugelfräser**

Ersteller Issued by TA	Erstelldatum DATE 19-05-2016	Ersetzt durch REPL. BY	Kundencode CUSTOMER CODE	Artikel-Nr. ARTICLE-NO.
Prüfer Verified by	Prüfdatum DATE	Ersatz für REPL. FOR	Kunden-Sach-Nr. CUSTOMER PART NO.	Zeichnungs-Nr. DRAWING-NO. 3338.012