

The production, distribution and utilization of this document is, as well as the communication of its contents to others without express authorization is prohibited. Offenders will be held liable for the payment of damages. All alterations are prohibited. This document is subject to change without notice. Weldon shanks produced with transition radius.

Schneiden-Ø 10	Schneidenlänge 40	Gesamtlänge 95	Schaff-Ø 10
--------------------------	-----------------------------	--------------------------	-----------------------

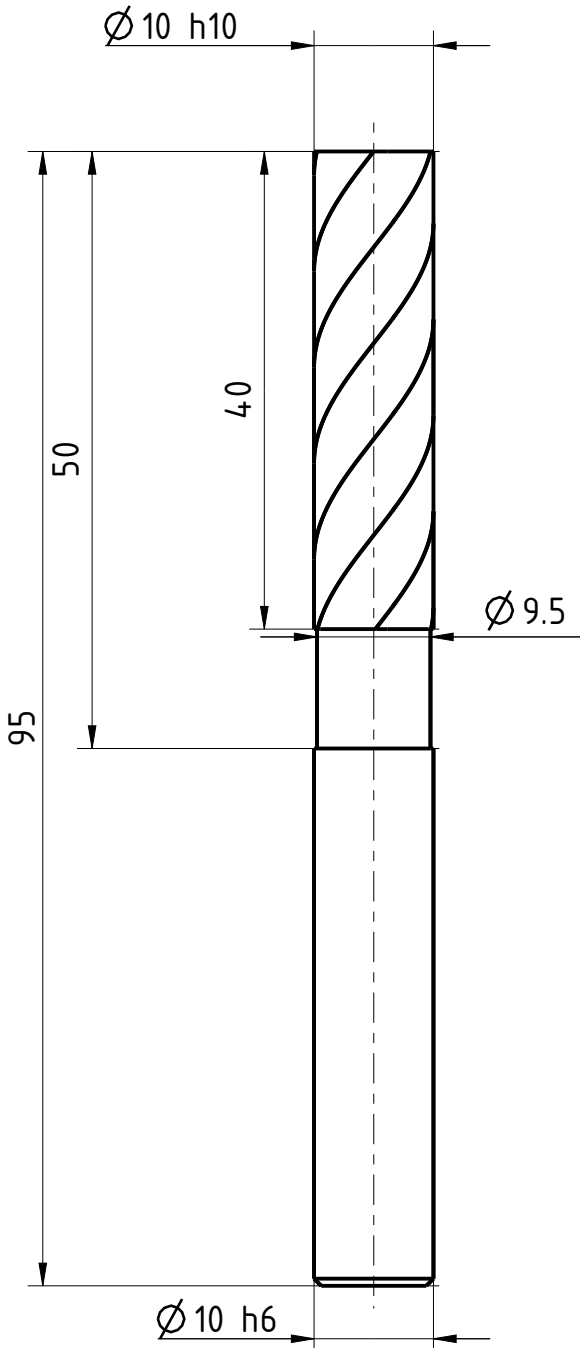

Typ	N
Zähnezahl	5
Schneidrichtung	rechts
Spiralrichtung	Rechtsspirale
Spiralwinkel	38° / 42°
Teilung	ungleich geteilt
Kühlung	ohne
Schaft	DIN 6535-HA
Beschichtung	TIALN
Bemerkung:	

Wird eingeleitet sowie Verweigerung dieses Dokuments, Verwertung ohne schriftliche Genehmigung der EMUGE FRANKEN AG ist untersagt. Alle Rechte für den Fall der Patent-, Marken- und Schutzrechte nach ISO 9016 beachten! Technische Änderungen vorbehalten! Alle Maßangaben sind mit Übergangsradialen.

	Blatt SHEET	Ansicht VIEW Projektionsmethode 1 FIRST ANGLE Projektion	Allgemeintoleranzen ISO 2768-mk GENERAL TOLERANCES					Dok.-art DOC. TYPE Dokumentationszeichnung
	Masst. SCALE 3:2		> ≤ 6	6 30	30 120	120 400	400 1000	1000 2000
Ersteller Issued by TA	Erstelldatum DATE 19-05-2016	Ersetzt durch REPL. BY	Kundencode CUSTOMER CODE					Bezeichnung TITLE FRANKEN - HM Schafffräser
Prüfer Verified by	Prüfdatum DATE	Ersatz für REPL. FOR	Kunden-Sach-Nr. CUSTOMER PART NO.					Artikel-Nr. ARTICLE-NO. 2528A.010